

## PROCESSO SELETIVO AVISO DE RECRUTAMENTO E SELEÇÃO 21/2024

CARGO/FUNÇÃO E UNIDADES: **Assistente III – Oficial de Manutenção (Natal e Grande Natal)**

**Atenção: NÃO ABRA este caderno antes do início da prova.  
Tempo total para resolução desta prova: 2 (duas) horas.**

### INSTRUÇÕES

- Assine seu nome, de forma legível, no espaço abaixo indicado e coloque o número correspondente a sua colocação na lista de presença no campo inferior à esquerda. No caso de haver divergência entre nº de ordem e nome do candidato, será considerado para fins de resultado/correção o nome assinado.
- Leia o caderno de prova com tranquilidade e atenção e, em caso de dúvidas, contate o fiscal da prova;
- Verifique no caderno de prova se faltam folhas, se a sequência de questões está correta e se há imperfeições gráficas que possam causar dúvidas. Comunique imediatamente ao fiscal qualquer irregularidade;
- O caderno deverá conter 15 (quinze) questões objetivas;
- É dada tolerância de 15 (quinze) minutos de atraso para entrada na sala. Após esse tempo, não será permitida a entrada de candidatos para execução da prova;
- Para cada uma das questões objetivas são apresentadas **05 (cinco)** alternativas (de “A” a “E”), das quais apenas **1 (uma)** é correta;
- A interpretação das questões é parte integrante da prova, não sendo permitidas perguntas aos fiscais;
- Responda a prova com **caneta esferográfica de tinta preta ou azul**;
- Será **eliminado** do processo seletivo o candidato que, durante a prova, se comunicar com outro candidato, efetuar consultas em livros, aparelhos eletrônicos, aparelhos celulares ou similares; relógios, calculadoras, livros de anotações, impressos, apostilas, internet, entre outros recursos e/ou material de consulta.
- O **Campo de Respostas Oficial** encontra-se abaixo e deverá ser preenchido, pelo(a) candidato(a), colocando a “letra” correspondente à alternativa escolhida. Esse campo servirá como **única** fonte de correção da prova e **não** poderá ser rasurado nem substituído.
- Por política da Instituição, o candidato não poderá levar o caderno de prova ou rascunho, a qualquer momento, podendo levar apenas a folha de **Conferência do Gabarito** para simples acompanhamento/verificação junto ao Gabarito Oficial Preliminar a ser divulgado.
- Os últimos 3 (três) candidatos deverão entregar a prova juntos.
- Aguarde a autorização do fiscal da prova para o seu início.
- **Boa prova!**

<b>ASSINATURA DO (A) CANDIDATO(A) – Utilizar letra de fôrma</b>	<b>DATA</b>

### CAMPO DE RESPOSTAS

QUESTÕES	01	02	03	04	05	06	07	08	09	10	11	12	13	14	15
RESPOSTAS															

**Questão 01 - (Prefeitura Municipal De Imbé - 09) (0,50 Pontos)**

- \_\_\_\_\_ são as pessoas que \_\_\_\_\_ falar mal dos outros, pois não têm consciência de que é uma atitude prejudicial \_\_\_\_\_ todos.

- A) Pouca – evita – de
- B) Pouca – evitam – com
- C) Poucas – evita – para
- D) Poucas – evitam – em
- E) Poucas – evitam – a

**Questão 02 - ( Prefeitura Municipal De Imbé - 07 ) (0,50 Pontos)**

**Assinale a alternativa em que a pontuação está correta.**

- A) O autor mesmo, pretendendo fazer a captação, não parece, muito animado.
- B) O autor, mesmo pretendendo fazer a captação, não parece muito animado.
- C) O autor, mesmo pretendendo fazer captação, não parece, muito animado.
- D) O autor mesmo pretendendo fazer captação, não parece muito, animado.
- E) O autor mesmo pretendendo fazer, captação, não parece muito animado..

**Questão 03 - (Prefeitura Municipal De Uberlândia – 13 ) (0,50 Pontos)**

**No supermercado “Precinho”, 100 gramas de arroz custam R\$ 0,47. Ana comprou um pacote de 2 quilogramas (kg). Quanto Ana pagou por esse pacote?**

- A) R\$ 9,30.
- B) R\$ 9,40.
- C) R\$ 9,50.
- D) R\$ 9,60.
- E) R\$ 10,20.

**Questão 04 – ( Prefeitura Municipal De Imbé - 35) (0,50 Pontos)**

**Um hotel utiliza uma cisterna em formato de paralelepípedo medindo 4m de comprimento, 3m de altura e 2m de largura. Quando essa cisterna estiver preenchida com 60% de sua capacidade, quantos m<sup>3</sup> de água estarão contidos nela?**

- A) 12,6
- B) 13,0
- C) 13,8
- D) 14,4
- E) 15,2

**Questão 05 – (SESC/RN 2023 ) (0,50 Pontos)**

**Qual desses softwares é mais utilizado para edição de textos:**

- A) Power Point
- B) Access
- C) Excel
- D) Word
- E) Paint

**Questão 06 – ( CREA SP – 32) (0,75 Pontos)**

**Assinale a alternativa que indica o disjuntos que suporta a corrente elétrica, medida em amperes, de um equipamento de 6.800 watts de potência, instalado num circuito de 220 volts.**

- A) 32
- B) 25
- C) 20
- D) 16
- E) 10

**Questão 07 – ( Prefeitura Municipal de Balneário Camburiú - 33) (0,75 Pontos)**  
**Na instalação elétrica, a identificação do condutor neutro é feito pela cor:**

- A) Azul
- B) Preta
- C) Verde
- D) Amarela
- E) Vermelha

**Questão 08 – (Prefeitura Municipal De Nova Trento - 25) (0,75 Pontos)**

**Associe os termos apresentados na coluna 1 com seu conteúdo correspondente apresentado na coluna 2:**

Coluna 1:

1. IPI
2. CIPA
3. Ergonomia

Coluna 2:

- A. Depende do tipo de trabalho e dos riscos associados.
- B. Ajuda a minimizar o risco de lesões ou danos à saúde, que podem resultar de tarefas laborais repetitivas.
- C. É responsável por identificar os riscos no local de trabalho.

Assinale a alternativa que apresenta a correta associação entre as colunas:

- (A) 1A, 2B, 3C.
- (B) 1A, 2C, 3B.
- (C) 1C, 2B, 3A.
- (D) 1B, 2A, 3C.
- (E) 1C, 2A, 3B.

**Questão 09 – (Prefeitura Municipal de Balneário Camburiú - 40) (0,75 Pontos)**

**Assinale a alternativa que indica corretamente o dispositivo eletromecânico que funciona como um interruptor automático, destinado a proteger uma determinada instalação elétrica contra possíveis danos causados por curto-circuitos e sobrecargas elétricas.**

- A) Disjuntor
- B) Dimmer
- C) Contator
- D) Interruptor
- E) Temporizador

**Questão 10 – SESC/RN 2023 (0,75 Pontos)**

**A partir de quantos metros é considerado um trabalho em altura, de acordo com a NR-35?**

- A) 4
- B) 5
- C) 3
- D) 2
- E) 1

**Questão 11 – (Prefeitura Municipal de Balneário Camburiú - 30) (0,75 Pontos)**

**São considerados equipamentos de proteção individual (EPI):**

- A) Luvas de raspa, botas, óculos de proteção
- B) Botas, tela de proteção, óculos de proteção
- C) Capelas químicas, uniforme especial, botas
- D) Máscara de proteção facial, guarda-corpo, óculos de proteção
- E) Óculos de proteção, extintor de incêndio, luvas especiais

**Questão 12 - (Prefeitura Municipal De Imbé - 24) (0,75 Pontos)**

**O equipamento que permite ao profissional diagnosticar e resolver problemas elétricos de maneira segura e eficaz, é:**

- (A) Multímetro.
- (B) Alicates Universal.
- (C) Detector de Tensão.
- (D) Chave de Fenda.
- (E) Fita Isolante. E – Vermelho

**Questão 13 – Sesc/RN – 2024 (0,75 Pontos)**

O conector utilizado para crimpar um cabo telefônico convencional é conhecido comercialmente como:

- A) Gbe CX4
- B) LFH-200
- C) RJ-11
- D) RJ-45H
- E) RJ48

**Questão 14 – (EMDEC – Empresa Municipal de Desenvolvimento de Campinas S/A - 34) (0,75 Pontos)**

São considerados materiais condutores, isolantes e semicondutores respectivamente o que se encontra descrito na alternativa:

- A) Âmbar, Tântalo, Germânio.
- B) Cobre, Cerâmica, Silício
- C) Ouro, Tântalo, Cerâmica
- D) Alumínio, Vidro, Tântalo
- E) Vidro, Cobre, Cerâmica

**15 – (URBS – URBANIZAÇÃO DE CURITIBA S.A. – 37) (0,75 Pontos)**

Em algumas situações, por exemplo, em escadarias, é de interesse que a mesma lâmpada seja acionada de dois locais diferentes. Um problema bastante comum que pode ocorrer neste tipo de ligação é que o acendimento da lâmpada fique sempre dependente de um dos interruptores. Observe o esquema a seguir:

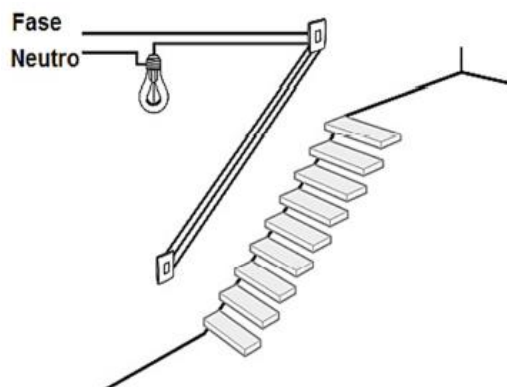

A solução para acender e desligar a lâmpada a partir de qualquer um dos interruptores de forma independente é:

- A) Utilização de dois interruptores cruzados (4 vias).
- B) Utilização de um interruptor simples (2 vias) e um cruzado (4 vias).
- C) Utilização de dois interruptores paralelos (3 vias).
- D) Ficar sempre dependente de um dos interruptores.
- E) Utilização de dois interruptores simples (2 vias), mas ligados invertidos.

## PROCESSO SELETIVO

**CARGO/FUNÇÃO E UNIDADES: Assistente III – Oficial de Manutenção (Natal e Grande Natal)**

**Atenção Candidato,**

- Esse é o anexo de **CONFERÊNCIA DO GABARITO**. Ele não tem validade oficial para o certame, servindo apenas para facilitar seu acompanhamento/verificação do Gabarito Oficial Preliminar do Sesc/RN.
- Para isso, anote abaixo o Gabarito da sua prova, conforme **CAMPO DE RESPOSTAS OFICIAL**.
- Certifique-se de estarem idênticos.
- Confira os documentos que serão divulgados no site oficial do Sesc/RN, no dia agendado para a divulgação do Gabarito Oficial Preliminar e compare seu Gabarito com o Gabarito da Prova realizada.
- Lembre-se que “Se do exame de recursos resultar na anulação de questão(ões), a pontuação correspondente a essa(s) questão(ões) será atribuída a todos os candidatos, independentemente de terem recorrido. E se houver alteração do gabarito oficial preliminar, por força de impugnações, as provas serão corrigidas de acordo com o gabarito oficial definitivo”.
- Visualize o Quadro de Notas que será divulgado no site e continue acompanhando as demais etapas.
- **Boa prova!**

### CAMPO DE RESPOSTAS – CANDIDATO

QUESTÕES	01	02	03	04	05	06	07	08	09	10	11	12	13	14	15
RESPOSTAS															

**Este Campo de Respostas tem o intuito EXCLUSIVO de facilitar ao candidato o acompanhamento/verificação do Gabarito Oficial Preliminar, não sendo permitida a utilização para qualquer outro fim.**

Essa folha poderá ser levada com o candidato